

产品亮点

轻松的操控和维修

- ★IMP系列自行式高空作业平台配有随机故障诊断器。
- ★平台辅助下降系统，可确保断电时平台也能正常下降。
- ★比例提升和驱动控制可保证设备平稳运载。
- ★IMP系列顶部配置一个可临时放置基本操作工具的平台，增加了操作了工作便捷性。

顶部工具平台

- ★紧凑的通过能力
- 全系列平台仅0.8米的宽度及1.4米的高度使得设备能进入大多数的载人电梯，操作者可驾驶设备通过门道。

驾驶和转向

- ★设备采用零半径内转，30%爬坡能力，无痕实心橡胶轮胎，在最高状态下仍可慢速驾驶，从而提高生产力。



标准特征

最高可以至8米工作高度	比例提升和驱动控制	坑洞保护装置
承载能力最重过350磅 (160公斤)	随机诊断系统	运输固定孔
铝合金平台	连接平台的AC电缆	宽型铲车搬运槽口
辅助平台下降系统	下降和倾斜警报	无痕实心轮胎
平台入口高度最低的0.38米	双轮刹车	工具箱
地面紧急下降阀	液压刹车释放	

选配特征

门式标准/超窄	头部保护自停系统
可延伸平台	电源插座到平台
移动警报	GPS物联网

美通重工有限公司
Mantall Heavy Industry CO.,LTD



4006178066



中国江苏省启东市高新技术产业开发区滨海大道62号

IMP系列-自行式单柱型高空作业平台
IMP-65
SELF-PROPELLED AERIAL WORK PLATFORM

规格	IMP65	
尺寸	公制	英制
工作高度 H1	6.5m	21ft 4in
平台高度 H2	4.5m	14ft 9in
平台尺寸 (长宽) 标准	0.9m*0.75m	2ft11in*2ft6in
标准带延伸平台	1.5m*0.75m	4ft11in*2ft6in
收藏尺寸 D*E*F	1.6m*1.4m*0.8m	5ft3in*4ft7in*2ft7in
平台延伸后整机长度 J	1.9m	6ft 3in
离地间隙	0.06m	0ft 2in
承载能力	230kg	507lb
延伸平台-承载能力	115kg	254lb
上升/下降时间	20s/18s	20s/18s
驱动速度-收藏	4.0km/h	2.5mph
驱动速度-升起	0.7km/h	0.4mph
爬坡能力	30%	30%
转向半径-内侧	0	0
转向半径-外侧	1.42m	4ft 8in
控制方式	电液控制	电液控制
动力源	DC24V225Ah	DC24V225Ah
液压油箱容量	8.5L	2.2 gal
轮胎	无痕250mm*80mm*200mm	无痕10in*3in*8in
重量	1015kg (欧标)	2238 lb

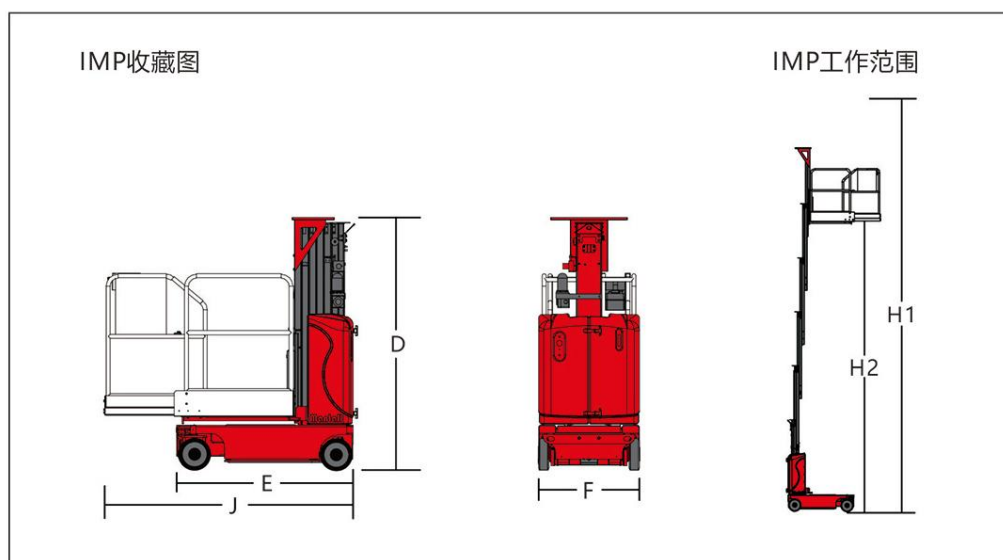

本手册图片仅做示意,所有版权归本公司所有,由于技术不断更新,产品参数及配置如有变更,恕不另行通知



Mantall IMP-65

美通重工

Mantall IMP-65
www.mantall.com